



TVK

TVKH

EIERENS HÅNDBOK
Terrier TVK + TVKH

ANVÄNDARHANDBOK
Terrier TVK + TVKH

BRUGERVEJLEDNING
Terrier TVK + TVKH

OMISTAJAN KÄSIKIRJA
Terrier TVK + TVKH

Productcode

Vennligst les sikkerhetsanvisninger i denne eierens håndbok nøye før du tar sikkerhetsløftekløpe i bruk. Ta kontakt med din forhandler hvis du er usikker på noe! Våre manualer er ment som referanse material gjennom hele produktets levetid. Vi setter pris på forslag og/eller tilbakemeldinger vedrørende denne manualen. På grunn av kontinuerlige forsknings og utviklingsaktiviteter er produktspesifikasjoner underlagt endringer uten forvarsel.

Läs anvisningarna i denna användarhandbok noggrant innan du använder lyfthandsken. Vid frågor, rådgör med återförsäljaren. Våra handböcker är avsedda att vara en referenskälla under produktens livslängd. Vi uppskattar förslag och/eller kommentarer angående denna handbok. På grund av kontinuerligt undersöknings- och utvecklingsarbete, kan produktspecifikationer ändras utan föregående meddelande.

Læs venligst sikkerhedsinstruktionerne grundigt i denne brugervejledning, før du bruger sikkerhedsløftekløen. Hvis du er i tvivl om noget, skal du kontakte din forhandler! Vores manualer er beregnet som referencekilde gennem hele produktets levetid. Vi værdsætter ethvert forslag og/eller kommentarer angående denne vejledning. På grund af fortsat forskning og udvikling kan produktspecifikationerne ændres uden varsel.

Lue omistajan käsikirjan turvaohjeet huolellisesti ennen turvanostotarraimen käyttöä. Ota epäselvissä tilanteissa yhteyttä jälleenmyyjään! Käsikirjamme on tarkoitettu apuvälineeksi tuotteen koko käyttöiän ajaksi. Otamme mielellämme vastaan tähän käsikirjaan liittyviä ehdotuksia ja/tai kommentteja. Jatkuvan tutkimus- ja kehitystoiminnan johdosta pidämme oikeuden muuttaa tuotteiden ominaisuuksia erikseen ilmoittamatta.

INNHOLDSFORTEGNELSE

| | | |
|---------|-------------------------|----|
| 1 | Generelt | 3 |
| 2 | Bruksområder | 3 |
| 3 | Tillatte bruksområder | 3 |
| 4 | Sikkerhetsanvisninger | 3 |
| 5 | Løfting | 4 |
| 6 | Vedlikehold | 5 |
| 7 | Demontering/montering | 5 |
| 8 | Overhaling | 6 |
| 9 | Kassasjon | 6 |
| 10 | Feilsøking | 7 |
| 11 | Garanti | 7 |
| Vedlegg | - Demontering/montering | 28 |
| | - Belastningsdiagram | 29 |

1 GENERELT

Gratulerer med valg av fatløfter. Kvalitetssystemet til Terrier Lifting Clamps B.V. er i samsvar med ISO 9001. Terriers mangeårige erfaring med produksjon av plate og bjelke klyper er din garanti for optimal kvalitet og sikkerhet. Terrier løftekløper er produsert av førsteklasses kvalitetsstål og oppfyller kravene i europeiske standarder som fastsatt i EUs maskindirektiv 2006/42/EF.

2 BRUKSOMRÅDER

TVK OG TVKH er klyper spesielt laget for å løfte stålfat vertikalt.

3 TILLATTE BRUKSMÅTER

TVKH Fatløfter

Skal brukes enkeltvis. Lasten (fatet) må holdes i en vertikal posisjon under hele løftet.

TVK Fatklype

Kan brukes enkeltvis, men fortrinnsvis i par-kombinasjoner. Om den brukes enkeltvis kan fatet bli skadet. Bruk av to klyper samtidig eliminerer faren for å skade fatet. For sikker bruk, er klypen forspent fra fabrikk.

4 SIKKERHETSANVISNINGER

Sett sikkerheten først – les disse anvisningene nøye og husk alltid verneutstyr.

Før bruk sjekk alltid følgende:

For din egen sikkerhets skyld sjekk alltid klypen før bruk og få den kontrollert og re-sertifisert minst hver 12. måned av en sakkyndig virksomhet eller Terrier Lifting Clamps BV. Se også kapittel 8 – "overhaling"

UNNGÅ FARLIGE SITUASJONER

- Bruk aldri en klype/løfter som ikke er testet.
- Hold avstand og stå aldri under et løft.
- Bruk aldri en skadet klype/løfter. Er du i tvil konsulter alltid sakkyndig virksomhet, eller kontakt din forhandler eller Terrier Lifting Clamps BV.
- Løft aldri mer enn et fat av gangen.
- Løft aldri fat som er tyngre enn største tillatte arbeidsbelastning (WLL) eller fat som har større flenser enn det som angitt på klypen og sertifikatet.
- Bruk ikke klypene/løfterene på annet enn de er beregnet for (fat).
- Bruker du flere TVK klyper samtidig og disse vender mot hverandre, må du benytte løftestroppe eller kjettinger som er lange nok til å sikre at vinkelen mellom stroppene eller kjettingene aldri overstiger 60°.
- Bruker du flere klyper samtidig, side ved side, må du benytte et sprederåk og stropper/kjettinger som er lang nok til at klypenes løfteøyler aldri utsettes for sidekrefter.
- Plassere aldri klypen/løfteren på andre steder enn fatets flenskant.
- Fjern alle spor etter fett, olje, urenheter og korrosjon fra det sted på fatet hvor klypen/løfteren skal gripe.
- Sørg for at klypen(e)/løfteren plasseres slik at løftet er i balanse til enhver tid.
- Klypen/løfteren er bare beregnet på bruk i normale atmosfæriske forhold.

ADVARSLER

- Vær sikker på at løfteøyet aldri utsettes for sidekrefter større enn 10°.
- Fritt fall eller ukontrollert (kraftig) svinging av krankroken med slag mot gjenstander som følge, kan skade klypen/løfteren. Hvis dette skjer må du undersøke at klypen/løfteren er i fullgod stand før du bruker den igjen.
- Klypen/løfteren bør ha forebyggende vedlikehold hver måned. Se avsnitt 6 – Vedlikehold.
- Klypen/løfteren må aldri modifiseres (ved sveising, sliping e.l.) da dette i vesentlig grad kan påvirke dens virkemåte og sikkerhet ved bruk. Enhver modifisering opphever enhver garanti og ethvert produktansvar.
- Av samme grunn må det alltid benyttes originaldelene fra Terrier.
- Uriktig bruk av klypen/løfteren og/eller unnlattelse i å følge instruksjonene eller varslene i denne bruksanvisningen angående bruken av dette produktet, kan sette ditt og andres liv i fare.
- Skal kun brukes på fat med material hardhet opp til 37 HRC (345 Hb, 1,166 N/mm²) og i temperaturområder mellom -40 °C og + 100 °C.

5 LØFTING MED TVK & TVKH KLYPER

Forebyggende inspeksjon.

- Påse også at WLL og gripeområde på klypen (er preget på klypen) er i overensstemmelse med fatet du skal løfte.
- Fest klypen/løfteren til løfteinnretningen ved hjelp av:
 - en sikkerhetssjakk direkte til krankroken,
 - koblingsledd eller sjakk.
 - stropp eller kjetting – hvis nødvendig sammen med koblingsledd eller sjakk.
 Pass på at koblingsutstyret er blitt testet og er av riktig styrke og størrelse og er stort nok til at klypen/løfteren kan bevege seg fritt i kroken.
- Sjekk også koblingsutstyret og klypen/løfteren for synlige skader.

- Gripeområdet på fatet må være fri for skitt, olje, fett o.l.
- Åpne klypen. Om du bruker en TVK klype må du i tillegg sjekke:
 - Plasser klypen/løfteren så langt inn den kommer i gripeområdet og sørg for at (fatet) er stabilt når du løfter.
 - Løft forsiktig og vær sikker på at gripefunksjonen virker, sjekk at fatet ikke roterer eller slipper grepet.
 - Om så skjer – les ovennevnte en gang til.
 - Sørg for at fatet er stabilt.

Om du bruker en TVK klype vær spesielt oppmerksom på følgende; Sjekk alltid klemsegmentet og huset for synlige skader eller slitasje. Sjekk også låsefjæren, når du aktiverer klemsegmentet skal fjæren gi en synlig elastisitet.

Løfting med TVK Fatklype

Plasser klypen på fatets flenskant og sørg for at tannsegmentet griper inn under flensanten. Klypen skal holde seg selv fast til flensanten i en forspent tilstand. Du kan da starte løftet. Når lasten er plassert på ønsket sted, senk kranen/løfteinnretningen inntil klypen er helt avlastet. Klypen er avlastet når løftestroppen/kjettingen e.l. er slakk og klypen kan bevege seg fritt i fatets flens. Hold i klypehuset og press ned klemsegmentet, klypen vil åpne seg og fatet kan tas vekk.

Løfting med TVKH Fatløfter

Hold de to bena fra hverandre og plasser Fatløfteren på fatets flenskant slik at gripekjeftene er trygt plassert inn under flensanten. Du kan da starte løftet.

Når lasten er plassert på ønsket sted, senk kranen/løfteinnretningen inntil løfteren er helt avlastet. Fatløfteren er avlastet når løftestroppen/kjettingen e.l. er slakk og løfteren kan bevege seg fritt i fatets flens. Hold i håndtaket og press ned gripekjeftene, løfteren vil åpne seg og fatet kan tas vekk.

6 VEDLIKEHOLD

Både TVK og TVKH er sikkerhetsverktøy som skal rengjøres før bruk. Om klypen/løfteren er skitne eller på annen måte forurenset, rengjøres de enkelt med diesel olje eller parafin. Bruk trykkluft for å blåse tørr, eller en ren klut. Det anbefales også etter rengjøring å smøre boltene. Husk at klypens/løfterens "gripekjeft" må være ren.

Undersøk klypens/løfterens generelle tilstand før hvert løft og foreta en full re-sertifisering minst en gang hver 12. måned. Se avsnitt 7 – "Overhaling". Re-sertifisering kan kun foretas av sakkyndig virksomhet.

Er du i tvil om klypen/løfteren er overbelastet, kontakt alltid sakkyndig virksomhet, din forhandler eller Terrier Lifting Clamps BV.

Om klypen/løfteren er overbelastet, ta den umiddelbart ut av bruk og få den overhaldt av sakkyndig virksomhet. Klypen/løfteren må aldri modifiseres (ved sveising, sliping e.l.) da dette i vesentlig grad kan påvirke klypens/løfterens virkemåte og sikkerhet ved bruk. Enhver modifisering opphever enhver garanti og ethvert produktansvar.

Alt etter den defekt det gjelder

- demonter og rengjør (se avsnitt 6 "Demontering/montering"), eller få klypen overhaldt av sakkyndig virksomhet.

7 DEMONTERING/MONTERING

NB! Merk alltid delene ved demontering slik at du ikke mister oversikten når du skal montere klypen sammen igjen. Husk at montering/demontering kun skal foretas av sakkyndig virksomhet.

Demontering TVK Fatklype

- Fjern låsesplinten (5) hvor låsefjæren (4) er festet til huset (1).
- Fjern begge spennhylsene (7) som sikrer bolten (6) til klemsegmentet (3)
- Fjern klemsegmentet (3) og klemstykket (2)

Demontering TVKH Fatløfter

- Fjern de tre skruene (5)
- Fjern låsesplintene (7)
- Sky begge armene (1) fra hverandre.

Montering av TVK og TVKH

Monter delene sammen i omvendt rekkefølge. Bruk alltid original Terrier deler ved skifte av deler. Enhver modifisering opphever enhver garanti og ethvert produktansvar. Etter en inspeksjon, reparasjon eller demontering skal klypen/løfteren prøvebelastes og re-sertifiseres av sakkyndig virksomhet.

8 OVERHALING

Klypen/løfteren må undersøkes, testes og overhales av sakkyndig virksomhet minst hver 12. måned., og alltid hvis klypen/løfteren blir skadet. Kontakt din forhandler eller Terrier Lifting Clamps BV hvis du er i tvil.

9 KASSASJON

Når klypen/løfteren ikke lenger kan brukes kan den behandles som skrapjern – forutsatt at den er helt ubrukelig. HUSK Å SPRAYE MED HVITMALING = KASSERT

10 FEILSØKING

| Problem | Mulig årsak | Utbedring |
|-------------------------------|---|--|
| Fatet glipper | Fat skittent Låsen/tannsegmentet skittent Kjeften spriker | Rengjør innfestings området på fatet Rengjør klypen Overlast - kasser klypen |
| Hus er deformert/bøyd | Overlast | Kasser klypen |
| Løfteøye er ovalt | Overlast | Kasser klypen |
| Tannsegment slarker | Overlast | Kasser klypen |
| Bøyde bærebolter | Overlast | Kasser klypen |
| Splinter mangler | Uriktig sammensatt | Sett i nye splinter |
| Vanskelig å åpne/lukke klypen | Klypen er utslitt Klypen forurenset/full av skitt | Kasser klypen Rengjør klypen |

11 GARANTI

Terrier løfteklyper har 5 års garanti. Garantien er kun gyldig overfor sluttbruker av klypen og gjelder kun om vedlikeholds og utskiftings prosedyrer iht. til denne brukerveiledning er fulgt og utført av sakkyndig virksomhet.

11a GARANTIFORBEHOLD

Garantien gjelder kun for evt. produksjonsfeil og ved normal bruk. Garantien gjelder ikke for normal slitasje av sportapp, klemsegment, låsefjærer og lignende. Evt. feil på slike deler i garantiperioden vil bli erstattet eller reparert av importøren eller produsenten.

Garantien gjelder ikke:

- Ved normal slitasje
- Ved overlast
- Ved feil bruk og derved skader på klypen/løfteren.
- Om denne manualens bruks prosedyrer ikke følges.
- Bruk på andre materialer enn angitt i denne manualen.
- Ved modifisering av klypen/løfteren.
- Om bruken av klypen/løfteren ikke følger de instruksjoner som er angitt i denne manualen
- Ved vedlikehold hvor ikke anvisningene i denne manualen er fulgt. (bruk alltid sakkyndig virksomhet ved årlig kontroll/re-sertifisering)

Produsent eller importør er ikke ansvarlig for eventuelle følgeskader.

11b INSPEKSJONSPROSEDYRER

Alle inspeksjoner og reparasjoner skal noteres skriftelig i et vedlikeholds skjema. Dette gjelder ikke bare egne inspeksjoner, men også inspeksjoner foretatt av sakkyndig virksomhet. Ved innlevering av klypen/løfteren for inspeksjon skal alltid vedlikeholds historikk følge med.

Ikke funksjonelle klyper/løftere

Om klypen/løfteren ikke virker som den skal eller har feil som du er usikker på skal du:

- 1 Ta klypen/løfteren ut av bruk. (noter ned dato du oppdaget feilen)
- 2 Forsøk å finne årsaken til feilen, f.eks.:
 - Normal slitasje
 - Overlast
 - Feil bruk
 - o.l. (se også pkt. 11A)

Årsaker til feil som nevnt under punkt 2 er ikke dekket under garantien. For egen og andres sikkerhet er du forpliktet til å følge opp prosedyrene for feilsøking og evt. reparasjoner.

- 3 Send klypen/løfteren til en sakkyndig virksomhet (med vedlikeholds historikk).
- 4 Om klypen/løfteren er blitt inspisert/reparert av en sakkyndig virksomhet, kan du trygt sette den i bruk igjen. Husk å notere dato for vedlikeholdet.

11c INSPEKSJONSPROGRAM

| Måneder | 4 | 8 | 12 | 16 | 20 | 24 | 28 | 32 | 36 | 40 | 44 | 48 | 52 | 56 | 60 |
|---|---|---|----|----|----|----|----|----|----|----|----|----|----|----|----|
| år | 1 | | 2 | | | 3 | | | 4 | | | 5 | | | |
| Sikkerhetsinspeksjon utført av egen inspektør | ■ | ■ | | ■ | ■ | | ■ | ■ | | ■ | ■ | | ■ | ■ | |
| Vedlikehold utført av en Terrier godkjent distributør | | | ■ | | | | | | ■ | | | | | | |
| Revidering utført av en Terrier godkjent distributør | | | | | | ■ | | | | | | ■ | | | |

INNEHÅLL

| | | |
|--------|--------------------------------------|----|
| 1 | Allmänt | 9 |
| 2 | Arbetsprinsip | 9 |
| 3 | Tillåtna applikationer | 9 |
| 4 | Säkerhetsanvisningar | 9 |
| 5 | Lyfta med TVK- och TVKH-lyfthandskar | 10 |
| 6 | Underhåll | 11 |
| 7 | Demontering/montering | 12 |
| 8 | Service | 12 |
| 9 | Avyttring | 12 |
| 10 | Checklista för felsökning | 13 |
| 11 | Garanti | 13 |
| Bilaga | - Demontering/Montering | 28 |
| | - Lasttabellen | 29 |

1 ALLMÄNT

Läs anvisningarna i denna användarhandbok noggrant innan du använder lyfthandsken. Vid frågor, rådgor med återförsäljaren

Grattis till köpet av en Terrier-lyfthandske. Kvalitetssystemen för hantering och tjänster från Terrier Lifting Clamps B.V. är helt i enlighet med ISO 9001-krav. Många års omfattande erfarenhet är en garanti för optimal kvalitet och säkerhet. Terriers lyfthandskar är tillverkade av stål av bästa kvalitet och uppfyller europeiska normer och krav som fastställs i Maskindirektivet 2006/42/EG.

2 ARBETSPRINCIP

TVK- och TVKH-lyfthandskar för vertikala lyft har utformats särskilt och exklusivt för vertikala lyft av stålfat.

TVK- och TVKH-lyfthandskar består av en stomme, kam och kambultar. Kammen fungerar även som en lyftbygel och garanterar att fatet hålls fast ordentligt när det lyfts.

3 TILLÅTNA APPLIKATIONER

TVKH

TVKH-lyfthandsken används individuellt. Fatet måste förbli i en vertikal position under hela lyftet.

TVK

TVK-lyfthandsken kan användas individuellt eller med andra lyfthandskar med en två- eller fyrvägs nod. Om ett fats lyfts med endast en TVK-lyfthandske, kan fatet skadas. För att undvika detta, skall fatet lyftas med två lyfthandskar samtidigt. För att garantera säkra lyft, har TVK-lyfthandsken förspänts.

4 SÄKERHETSANVISNINGAR

Säkerheten främst! Garantera din personliga säkerhet genom att läsa igenom säkerhetsanvisningarna noggrant först.

Garanterar din egen säkerhet och fortsätter att dra nytta av vår produktsäkerhet genom att lyfthandsken inspekteras, testas och, om nödvändigt, servas minst en gång om året av Terrier Lifting Clamps B.V. eller ett auktoriserat mekaniskt reparations- eller servicecenter. Se även kapitel 8 - Service.

Kontakta Terrier Lifting Clamps B.V. för mer information.

UNDVIK LIVSHOTANDE SITUATIONER

Undvik livshotande situationer genom att följa nedanstående anvisningar:

- Arbeta aldrig med en otestad lyfthandske.
- Håll avståndet när du lyfter och stå aldrig under lasten.
- Använd inte lyfthandsken om den är skadad; reparera lyfthandsken omgående av Terrier Lifting Clamps B.V. eller ett auktoriserat mekaniskt reparationscenter. Rådgör med leverantören om du är osäker.
- Lyft aldrig laster tyngre än den tillåtna arbetsbelastningen (W.L.L.), som anges på lyfthandsken och i testcertifikatet.
- Lyft aldrig laster för vilka lyfthandskarna inte har utformats.
- När fler än en TVK-lyfthandske används samtidigt, mitt emot varandra, använd lyftslingor eller -kättingar av tillräcklig längd för att garantera att vinkeln mellan slingorna eller kättingarna inte överskrider 60 grader.
- Vid samtidig användning av flera lyfthandskar sida vid sida, använd en lyftbom (utjämnare) och lyftslingor eller -kättingar som har en tillräcklig längd för att garantera att lyftschaklarna på lyfthandskarna aldrig utsätts för sidoblastning.
- Avlägsna fett, olja, smuts, korrosion och glödspån från tunnan/fatet där lyfthandsken skall fästas.
- Se till att lyfthandsken/lyfthandskarna är placerade så att lasten är balanserad när den lyfts.
- Lyfthandsken är endast lämplig för användning under normala atmosfäriska förhållanden.

VARNING

- Utsätt inte lyfthandskens lyftbygel för en sidoblastning på mer än tio grader.
- Fritt fall eller okontrollerad svajning från lyftkroken som leder till att föremål fastnar, kan leda till stötskador på lyfthandsken. Om detta händer, kontrollera att lyfthandsken fortfarande är i användbart skick innan du använder den igen.
- Lyfthandskar är inte lämpliga för att skapa permanenta fogar.
- Underhåll på lyfthandsken skall utföras varje månad. Se även kapitel 6 - Underhåll.
- Ändra inte lyfthandsken (genom svetsning, slipning, etc.), då detta kan påverka dess funktion och säkerhet negativt, och därmed upphäva alla former av garanti och produktansvar.
- Av samma skäl får endast Terrier originalkomponenter användas.
- Felaktig användning av lyfthandsken och/eller underlåtenhet att iakttaga anvisningar och varningar i denna handbok som gäller användningen av denna produkt kan utsätta användarens och/eller kringståendes hälsa för fara.
- Båda lyfthandskars drifttemperatur ligger mellan 100 °C och -40 °C. Rådgör med återförsäljaren om andra omgivningstemperaturer tillämpas.

5 LYFTA MED TVK- OCH TVKH-LYFTHANDSKAR

Förebyggande inspektion.

- Kontrollera om lyfthandskens tillåtna arbetsbelastning (W.L.L.) är tillräcklig för belastningen i lyftsituationen. Obs! Den tillåtna arbetsbelastningen (W.L.L.) anges på lyfthandsken.

- Fäst lyfthandsken på lyftmekanismen antingen med hjälp av:
 - en säkerhetsbygel direkt på en lyftkrok,
 - en kopplingslänk eller en D-bygel,
 - en slinga eller en kätting, om nödvändigt tillsammans med en kopplingslänk eller en D-bygel.
- Se till att alla tillsatser har testats och har rätt lastförmåga. Kontrollera att kopplingslänkarna och byglarna är tillräckligt stora så att lyfthandsken kan röra sig fritt i kroken.
- Kontrollera om lyfthandsken har synliga skador.
- Avlägsna fett, smuts och glödspån från tunnan/fatet där lyfthandsken sitter.
- Öppna lyfthandsken.
- Placera gripklorerna så långt de kommer över tunnan/fatet. Kontrollera att lyfthandsken är placerad så att lasten balanseras när den lyfts.
- Lyft försiktigt så att lyftkraften kan tillämpas. Kontrollera om lyfthandsken roterar eller lutar.
- Om lyfthandsken roterar eller lutar, läs ovanstående anmärkningar igen om lyft.
- Kontrollera att lasten är stabil.

Om du använder en TVK-lyfthandske, observera nedanstående ytterligare inspektionskrav: Kontrollera om kammen och stommen visar tydliga spår av slitage och/eller skada. Kontrollera även låsfjädern. När kammen trycks in, skall dragfjädern uppvisa synlig sträckbar elasticitet.

Lyfta med TVK-lyfthandskar

Placera lyfthandsken korrekt på fatets kant, på ett sådant sätt att den tandade delen greppar under fatets kant. Lyfthandsken skall sitta kvar på fatkanten i det förspända läget. Lyftkraften kan nu tillämpas.

Sänk lyftkroken tills lyfthandsken är helt obelastad när lasten har nått sitt slutmål. Detta kan bekräftas av lyftkättingens slapphet och en fri rörelse av lyfthandskens packboxgland. Tryck ned packboxglanden samtidigt som du håller i stommen. Lyfthandsken öppnas och fatet kan tas bort.

Lyfta med TVKH-lyfthandskar

Placera lyfthandsken korrekt på fatets kant, på ett sådant sätt att packboxglanden sitter säkert under fatets kant. Lasten kan nu lyftas.

Sänk lyftkroken tills lyfthandsken är helt obelastad när lasten har nått sitt slutmål. Detta kan bekräftas av lyftkättingens slapphet och en fri rörelse av lyfthandskens packboxgland. Tryck ned packboxglanden samtidigt som du håller i stommen. Lyfthandsken öppnas och fatet kan tas bort.

6 UNDERHÅLL

Kontrollera lyfthandskens allmänna skick minst en gång i månaden. Se kapitel 7 - Demontering/Montering.

Använd inte lyfthandsken om:

- stommen är delad eller deformerad, särskilt vad gäller klohörnen,
- kammen har deformerats visuellt,
- kamtänderna inte längre är vassa,
- bygelskruvarna har deformerats visuellt,
- fästskruvar saknas,
- markeringen på lyfthandsken inte längre kan läsas.

Beroende på observerade defekter:

- demontera och rengör lyfthandsken (se kapitel 7 - Demontering/Montering) eller låt lyfthandsken servas av Terrier Lifting Clamps B.V. eller annat auktoriserat mekaniskt reparationscenter (se kapitel 8 - Service).

7 DEMONTERA/MONTERA TVK- OCH TVKH-LYFTHANDSKAR.

Viktigt! Innan du demonterar lyfthandsken, märk varje del på ett sådant sätt att de är enkla att sätta ihop igen till ursprungligt läge.

Demontera TVK

- Avlägsna fästbulten (5), på vilken låsfjädern (4) är fäst, från stommen (1).
- Avlägsna fästbultarna (7), som säkrar pivotbulten (6) och stombulten (6).
- Demontera båda bultarna.
- Avlägsna kammen (3) och packboxglandan (2).

Demontera TVKH

- Avlägsna de tre bultarna med invändig sexkant (5)
- Avlägsna fästbultarna (7)
- Dra isär delarna.

Sätta ihop TVK och TVKH

När du sätter ihop lyfthandsken igen, montera alla delar i omvänd ordning. Använd endast Terrier originaldelar när du reparerar lyfthandsken för att garantera dess säkerhet. Se till att de är märkta för korrekt identifikation. Om du utför inspektioner, reparationer eller ändringar, kommer alla former av garanti och produktansvar att hävas. Efter inspektion, reparation och/eller montering, skall lyfthandskarna testas med en certifierad testbänk.

8 ÖVERSYN

Minst en gång om året eller vid skador skall lyfthandsken inspekteras, testas och, om nödvändigt, servas av Terrier Lifting Clamps B.V. eller ett auktoriserat mekaniskt reparationscenter.

9 AVYTTRING

När lyfthandsken når slutet av sin livslängd, kan den betraktas som järnskrot, under förutsättning att lyfthandsken inte längre kan användas.

10 CHECKLISTA FÖR FELSÖKNING

| Fel/funktionsstörning | Möjlig orsak | Lösning |
|-----------------------------------|---|--|
| Last glider | Last smutsig Kam smutsig Griplor har krökts upp | Rengör last Rengör kam Kassera lyfthandske |
| Kam pivoterar dåligt | Kam överbelastad | Kassera lyfthandske |
| Stomme krökt | Lyfthandske överbelastad | Kassera lyfthandske |
| Lyftbygel oval | Lyfthandske överbelastad | Kassera lyfthandske |
| Kambult krökt | Lyfthandske överbelastad | Byt kambult |
| Fästbultar saknas | Felaktig montering | Sätt i nya fästbultar |
| Lyfthandske svår att öppna/stänga | Lyfthandske utsliten Lyfthandske förorenad | Kassera lyfthandske Rengör kam |

11 GARANTI

Terrier Lifting Clamps tillhandahåller en 5 års garanti på sina lyfthandskar.

Denna garanti gäller den ursprungliga slutanvändaren av lyfthandskarna. Endast om lyfthandsken har inspekterats, kontrollerats och underhållits enligt dessa anvisningar och av en officiell återförsäljare.

Garantiperioden på 5 år gäller från inköpsdagen och gäller alla villkor och åtgärder som nämns i detta dokument.

11a VILLKOR

Denna garanti täcker endast fel på lyftutrustning till följd av produktionsfel som inträffar vid normal användning. Garantin täcker inte slitage på komponenter som pivoter, kamdelar, låsfjädrar, etc. Om fel uppstår inom garantiperioden, kommer lyftutrustningen att ersättas eller repareras enligt tillverkarens anvisningar.

Ingen garanti ges till lyfthandskar på grund av följande fel:

- Regelbundet slitage
- Överbelastning.
- Felaktig och/eller vårdslös användning
- Skador
- Procedurer och åtgärder har ej följts
- Lyft av andra material än de som anges på lyfthandsken eller i användarhandboken
- Anpassning och/eller förändring av Terrier-lyfthandsken.
- Omdömeslös användning av lyfthandsken och inte följa alla anvisningar som anges i användarhandboken.
- När underhåll och/eller revidering inte har utförts av en auktoriserad Terrier-återförsäljare.

Tillverkaren ansvarar inte för oavsiktlig skada eller skada till följd av användning av lyftutrustningen samt om anvisningarna i denna handbok försummas.

11b PROCEDUR FÖR SKYDDSINSPEKTION

Alla inspektioner och reparationer skall skrivas ned i underhållstabellen. Detta gäller inte bara dina egna inspektioner, utan även inspektioner som utförs av den auktoriserade Terrier-återförsäljare. När lyfthandsken lämnas in för underhåll och inspektion, måste du alltid tillhandahålla underhållstabellen.

Defekta lyfthandskar

När slitage eller skada uppkommer, skall följande åtgärder vidtagas:

- 1 Ta lyfthandsken ur bruk. (Notera datumet när lyfthandsken uppvisade felet)
- 2 Försök att ta reda på felets orsak, till exempel (fullständig lista finns i kapitel 1):
 - Överbelastning
 - Felaktig och/eller vårdslös användning
 - etc.

Anspråken som anges under punkt 2 omfattas inte av garantin! För att garantera din och dina kollegors säkerhet, skall denna procedur följas upp.

- 3 Lämna tillbaka lyfthandsken (med underhållsbakgrund) till auktoriserad Terrier-återförsäljare.
- 4 Om lyfthandsken har reviderats/reparerats av återförsäljaren, kan lyfthandsken användas igen utan fara. Notera detta datum i underhållstabellen.

11c INSPEKTIONSSCHEMA

| Månader | 4 | 8 | 12 | 16 | 20 | 24 | 28 | 32 | 36 | 40 | 44 | 48 | 52 | 56 | 60 |
|--|---|---|----|----|----|----|----|----|----|----|----|----|----|----|----|
| År | 1 | | 2 | | 3 | | 4 | | 5 | | | | | | |
| Skyddsinspektioner av egen inspektör | ■ | ■ | | ■ | ■ | | ■ | ■ | | ■ | ■ | | ■ | ■ | |
| Underhåll av auktoriserad Terrier-återförsäljare | | | ■ | | | | | | ■ | | | | | | |
| Revision av auktoriserad Terrier-återförsäljare | | | | | | ■ | | | | | | | ■ | | |

INDHOLDSFORTEGNELSE

| | | |
|-----------|---------------------------------------|----|
| 1 | Generelt | 15 |
| 2 | Betjeningsprincip | 15 |
| 3 | Tilladte anvendelser | 15 |
| 4 | Sikkerhedsinstruktioner | 15 |
| 5 | Løftarbejde med TVK & TVKH løftekløer | 16 |
| 6 | Vedligeholdelse | 17 |
| 7 | Demontering/montering | 18 |
| 8 | Eftersyn | 18 |
| 9 | Bortskaffelse | 18 |
| 10 | Kontrolliste til fejlfinding | 19 |
| 11 | Garanti | 19 |
| Appendiks | - Afmontering/montering | 28 |
| | - Belastningsdiagrammet | 29 |

1 GENERELT

Læs venligst instruktionerne grundigt i denne brugervejledning, før du bruger løftekløen. Hvis du er i tvivl, skal du kontakte din forhandler.

Tillykke med anskaffelsen af din løfteklø med sikkerhedsplade fra Terrier. De kvalitetsmæssige styre- og servicesystemer fra Terrier Lifting Clamps B.V. er fuldt overensstemmende med ISO 9001-standarderne. De mange års omfattende erfaring er en garanti for optimal kvalitet og sikkerhed.

Terrier løftekløer er fremstillet af stål i høj kvalitet og opfylder fuldstændigt de europæiske standarder, som defineret i Maskindirektiv 2006/42/EC.

2 BETJENINGSPRINCIP

TVK og TVKH vertikale sikkerhedsløftekløer er blevet særligt og eksklusivt udviklet til vertikalt løftearbejde af ståltromler.

TVK og TVKH kløerne består af hus, kam og kamstifter. Kammen fungerer også som løftesjækket og sikrer, at tromlen holdes fast, mens den løftes.

3 TILLADT ANVENDELSE

TVKH

TVKH kløen anvendes enkeltvist. Ved løftearbejde skal tromlen altid forblive i en vertikal position.

TVK

TVK kløen kan bruges enkeltvist eller med andre kløer ved hjælp af en tovejs eller firevejs krydssektion. Hvis tromlen hejses ved hjælp af kun én TVK løfteklø, kan tromlen blive beskædiget. For at undgå dette skal tromlen hejses ved hjælp af to løftekløer på samme tid. For at garantere sikkert hejsearbejde er TVK kløen blevet forspændt.

4 SIKKERHEDSINSTRUKTIONER

Sikkerheden først! Garanter din personlige sikkerhed ved først at læse følgende sikkerhedsinstruktioner grundigt.

Sørg for din egen sikkerhed og fortsæt med at drage fordel af vores produktsikkerhed ved at få kloen inspiceret, testet og, hvis det er nødvendigt, eftersat mindst én gang årligt af Terrier Lifting Clamps B.V. eller et godkendt mekanisk reparations- og servicecenter. Se også kapitel 8 - Eftersyn.

Kontakt Terrier Lifting Clamps B.V. for yderligere information.

UNDGÅ SITUATIONER, DER INVOLVERER LIVSFARE

Undgå situationer, der involverer livsfare ved at overholde følgende retningslinjer:

- Arbejd aldrig med en utestet klo.
- Hold afstand, når du løfter, og stå aldrig under lasten.
- Brug ikke kloen, hvis den er eller har været beskadiget. Få kloen repareret af Terrier Lifting Clamps BY eller et andet godkendt mekanisk reparations- og servicecenter. Hvis du er i tvivl, skal du konsultere din leverandør.
- Løft aldrig last, der er tungere end grænseværdien for arbejdsbelastningen (W.L.L. - Working Load Limit), som er angivet på kloen og på certifikatet.
- Løft aldrig en last, som kloen ikke er beregnet til.
- Ved brug af mere end én TVK løfteblo, der sættes fast modsat hinanden, på samme tid skal der bruges hejseleler eller kæder med en tilstrækkelig længde til at sikre, at vinklen mellem seler eller kæder ikke overskrider 60 grader.
- Ved samtidig anvendelse af et antal løftekløer side om side skal der bruges et løfteåg (en udligningsstang) og løfteseler eller kæder med tilstrækkelig længde, så man kan sikre, at kløernes løftesjæklere ikke udsættes for tværgående belastning.
- Fjern alt fedt, olie, skidt, korrosion og drejerspåner fra tøndens/tromlens på det sted, hvor kloen skal fastgøres.
- Kontrollér, at kloen/kløerne er positioneret på en måde, så lasten er i balance, når den bliver løftet.
- Kloen er kun velegnet til brug under normale atmosfæriske forhold.

ADVARSEL

- Løftekløens løftesjækkelmå ikke udsættes for mere tværgående belastning end ti grader.
- Hvis kranens krog falder frit ned eller hvis den svinger ukontrolleret, kan den ramme genstande, hvilket kan forårsage skade på kloen. Hvis dette sker, skal du kontrollere, om kloen stadig er funktionsdygtig, før du bruger den.
- Løftekløer er ikke velegnet til skabe permanente ledsamlings.
- Der bør udføres vedligeholdelse af kloen på regelmæssig månedlig basis. Se afsnit 6 - Vedligeholdelse.
- Du må ikke modificere kloen (ved svejsning, slibning etc.), da det kan påvirke dens betjening og sikkerhed på ugunstig vis, hvorved enhver form for garanti og produktansvar ophører.
- Af selv samme grund anbefales kun brugen af originale Terrier-dele.
- Enhver ukorrekt brug af kloen og/eller manglende overholdelse af retningslinjer og advarsler i disse betjeningsinstruktioner vedrørende brugen af produktet kan medføre fare for brugeren og/eller personer i nærheden.
- Driftstemperaturen for begge løftekløerne ligger mellem -40°C og $+100^{\circ}\text{C}$. Kontakt venligst din forhandler, hvis brugen indbefatter andre temperaturområder.

5 LØFTEARBEJDE MED TVK & TVKH LØFTEKLØER

Præventiv inspektion

Du skal bekræfte, om grænseværdien for arbejdsbelastning (WLL) er tilstrækkelig for den belastning, der dannes i løftesituationen. Bemærk: Grænseværdien for arbejdsbelastning

(WLL) er vist på løftebloen.

Fastgør løftebloen til hejsemekanismen enten ved hjælp af:

- sikkerhedssjækken direkte til kranens krog,
- koblingsled eller D-sjækkel,
- sele eller kæde, om nødvendigt sammen med koblingsled eller D-sjækkel.
- Kontrollér, at alle fastgøringsdele er blevet testet og har den korrekte tonnage. Kontrollér, at koblingsled og sjæklere er store nok til, at kloen kan bevæge sig frit i krogen.
- Kontrollér, om kloen har nogen synlige skader.
- Fjern al fedt, skidt og drejerspåner fra tøndens/tromlens på stedet, hvor løftebloen skal anbringes.
- Åbn kloen.
- Anbring kæberne så åbent, at de vil gå ind over tøndens/tromlens og sørg for, at kloen er positioneret, så lasten er i balance, når den løftes.
- Løft forsigtigt, så løftekraften kan anvendes. Kontrollér, om kloen roterer eller er ved at vippe.
- Hvis kloen roterer eller vipper, skal du læse førnævnte bemærkninger om at løfte igen.
- Kontrollér, at lasten er i en stabil position.

- Hvis du bruger en TVK klo, skal du overholde følgende yderligere inspektionspligter: Kontrollér krammen og rammen for tydeligt synlige tegn på slid og/eller beskadigelse. Kontrollér også låsefjederen. Når du trykker på krammen, bør trækfjederen vise tydelig elasticitet.

Løftearbejde med TVK kløer

Anbring korrekt kloen på kanten af tromlens, så segmentet med tænder griber fat under tromlens kant. Kloen bør forblive på tromlens kant i den forspændte position. Der kan nu påføres løftekraft.

Når lasten er kommet til sin destination, skal du sænke kranens krog, indtil kloen er fuldstændigt aflæst. Dette kan bekræftes ved, at hejsekæden bliver slap, og at kløens pakning kan bevæges frit. Tryk ned på pakningen, mens du holder fast på rammen. Kloen vil blive åbnet, og tromlens kan fjernes.

Løftearbejde med TVKH kløer

Anbring korrekt kloen på kanten af tromlens, så pakningen sikres i en position under tromlens kant. Lasten kan nu løftes.

Når lasten er kommet til sin destination, skal du sænke kranens krog, indtil kloen er fuldstændigt aflæst. Dette kan bekræftes ved, at hejsekæden bliver slap, og at kløens pakning kan bevæges frit. Tryk ned på pakningen, mens du holder fast på rammen. Kloen vil blive åbnet, og tromlens kan fjernes.

6 VEDLIGEHOLDELSE

Kontrollér den generelle tilstand for kloen mindst én gang månedligt, se kapitel 7 - D montering/montering.

Brug ikke kloen, hvis:

- Huset er flækket eller deformt, særligt ved kæbernes hjørner,
- Krammen er blevet synligt deformeret,
- Kammens tænder ikke længere er skarpe,
- Sjæklens stifter er blevet synligt deformet,
- Hvis der mangler nogle låsestifter,
- Mærkningen på kloen ikke længere kan læses.

Afhængigt af de bemærkede defekter:

- Demontér og rengør kloen (se kapitel 7 - Demontering/montering) eller få kloen eftersat af Terrier Lifting Clamps B.V. eller et andet godkendt mekanisk reparationscenter (se kapitel 8 - Eftersyn).

7 DEMONTERING/MONTERING AF TVK & TVKH LØFTEKLØER

Vigtigt! Før du begynder demonteringen af kloen, skal du mærke hver del på en sådan måde, at de let kan samles igen i den oprindelige position.

Demontering af TVK

- Fjern låsestiften (5), som låsefjederen (4) er fastgjort til, fra rammen (1).
- Fjern låsestifterne (7), som sikrer omdrejningsaksens stift (6) og rammens stift (6).
- Demonter begge stifter.
- Fjern kammen (3) og pakningen (2).

Demontering af TVKH

- Fjern de tre sekskantede bolte (5)
- Fjern låsestifterne (7)
- Skub siderne fra hinanden.

Genmontering af TVK og TVKH

Ved genmontering af kloen skal du montere alle dele i modsat rækkefølge. For at sikre kloens sikkerhed skal du kun bruge originale reservedele fra Terrier, når du reparerer kloen. Kontroller, at de er mærket, så der er korrekt mulighed for identifikation. Hvis du selv udfører inspektioner, reparationer eller modifikationer, vil enhver form for garanti og produktansvar annulleres. Efter inspektion, reparation og/eller genmontering skal kløerne testes ved hjælp af en certificeret testbænk.

8 EFTERSYN

Mindst én gang årligt eller i tilfælde af skade på kloen skal kloen inspiceres, testes og hvis nødvendigt efterses af Terrier Lifting Clamps BV eller et godkendt mekanisk reparationscenter.

9 BORTSKAFFELSE

Efter den nyttige levetid kan kloen behandles som skrotjern under forudsætning af, at kloen gøres uegnet til videre brug.

10 KONTROLLISTE TIL FEJLFINDING

| Fejl/funktionssvigt | Mulig årsag | Handling |
|-----------------------------------|---|--|
| Lasten glider | Lasten er beskidt Kammen er beskidt Kæberne er bøjet åben | Rengør lasten Rengør kloen Afvis kloen |
| Kammen pivoterer meget | Kammen er overbelastet | Afvis kloen |
| Huset er bøjet | Kloen er overbelastet | Afvis kloen |
| Løftesjæklen har oval form | Kloen er overbelastet | Afvis kloen |
| Kamstiften er bøjet | Kloen er overbelastet | Udskift kamstiften |
| Låsestifterne mangler | Forkert samlet | Sæt nye låsestifter i |
| Kloen er svær atschwer åbne/lukke | Kloen er udslidt Kloen er kontamineret | Afvis kloen Rengør kloen |

11 GARANTI

Terrier Lifting Clamps yder 5 års garanti på sine løftekløer.

Denne garanti gælder for den originale slutbruger af løftekløerne. Gælder kun hvis kloen er blevet inspiceret, kontrolleret og vedligeholdt ifølge disse instruktioner og af en officiel forhandler.

Denne garantiperiode på 5 år er gyldig fra købsdatoen og dækker alle betingelser og målinger, der er angivet i dette dokument.

11a BETINGELSER

Denne garanti dækker kun fejl ved løfteværktøjer, som er resultatet af produktionsfejl, der opstår under normal brug. Garantien dækker ikke slid af komponenter, som f.eks. omdrejningsakser, kamsamlinger, låsefjedre etc. Skulle der være fejl inden for denne garantiperiode, vil løfteværktøjet blive udskiftet eller repareret, så producenten kan indsamle viden herom

Der ydes ikke garanti for kløer med følgende fejl:

- Almindeligt slid
- Overbelastning.
- Forkert og/eller skødesløs brug
- Skader
- Fejl grundet manglende overholdelse af procedurer og målinger
- Løft af andre materialer end de, som er angivet på kloen eller som er angivet i brugervejledningen
- Tilpasning og/eller modificering af Terrier-kloen.
- Ubetænksom brug af kloen og manglende overholdelse af angivelserne i brugervejledningen.
- Hvis der ikke er blevet udført vedligeholdelse og/eller eftersyn af en autoriseret Terrier-distributør.

Producenten er ikke ansvarlig for tilfældige skader eller skader, som måtte opstå pga. brugen af løfteværktøjerne samt pga. manglende overholdelse af denne vejledning.

11b PROCEDUREN VED SIKKERHEDSINSPEKTION

Alle inspektioner og reparationer skal skrives ned i vedligeholdelsesdiagrammet. Dette gælder ikke bare dine egne inspektioner, men også inspektioner, der udføres af en autoriseret Terrier-distributør. Når kloen indleveres til vedligeholdelse og inspektion, skal du altid medbringe vedligeholdelsesdiagrammet.

Defekte løftkløer

Hvis der er tegn på slid eller beskadigelse, skal du tage følgende forholdsregler:

- 1 Tag løftkloen ud af drift. (Noter datoen for løftkloens fejl)
- 2 Prøv at finde ud af årsagen til fejlen (der er fuldstændig liste i kapitel 1), f.eks.:
 - Overbelastning
 - Forkert og/eller skødesløs brug
 - etc.

De i nr. 2 angivne skadeskrav er ikke dækket af garantien! For at garantere sikkerheden for dig og dine kollegaer er du forpligtet til at følge denne procedure.

- 3 Returner løftkloen (med vedligeholdeshistorik) til din godkendte Terrier-distributør.
- 4 Hvis løftkloen er blevet efterset/repareret af din distributør, kan du bruge kloen sikkert igen. Noter venligst denne dato i vedligeholdelsesoversigten.

11c INSPEKTIONSOVERSIGT

| Måneder | 4 | 8 | 12 | 16 | 20 | 24 | 28 | 32 | 36 | 40 | 44 | 48 | 52 | 56 | 60 |
|---|---|---|----|----|----|----|----|----|----|----|----|----|----|----|----|
| År | 1 | | 2 | | 3 | | 4 | | 5 | | | | | | |
| Sikkerhedsinspektioner udført af din egen inspektør | ■ | ■ | | ■ | ■ | | ■ | ■ | | ■ | ■ | | ■ | ■ | |
| Vedligeholdelse udført af en officiel Terrier-distributør | | | ■ | | | | | | ■ | | | | | | |
| Eftersyn udført af en officiel Terrier-distributør | | | | | | ■ | | | | | | ■ | | | |

SISÄLTÖ

| | | |
|-------|--|----|
| 1 | Yleistä | 21 |
| 2 | Toimintaperiaate | 21 |
| 3 | Sallitut käyttötarkoitukset | 21 |
| 4 | Turvallisuusohjeet | 21 |
| 5 | Nostaminen TVK- ja TVKH-nostotarraimilla | 22 |
| 6 | Huolto | 23 |
| 7 | Purkaminen/kokoaminen | 24 |
| 8 | Korjaaminen | 24 |
| 9 | Hävittäminen | 24 |
| 10 | Tarkistuslista vianmäärittämiseen | 25 |
| 11 | Takuu | 25 |
| Liite | - Purkaminen/kokoaminen | 28 |
| | - Kuormituskaavio | 29 |

1 YLEISTÄ

Lue huolellisesti tämän käyttöoppaan ohjeet ennen nostotarraimen käyttöä. Ota epäselvissä tilanteissa yhteyttä jälleenmyyjään.

Onnittelut hankituksi Terrier-turvaleyvettarraimen. Terrier Lifting Clamps B.V:n hallinnon ja palvelujen laatu järjestelmät täyttävät kaikki ISO 9001 - standardien vaatimukset. Vuosien laaja kokemus takaa optimaalisen laadun ja turvallisuuden. Terrier-nostotarraimet on valmistettu laadukkaasta teräksestä, ja ne täyttävät kaikki kone-direktiivin 2006/42/EY mukaisten eurooppalaisten standardien vaatimukset.

2 TOIMINTAPERIAATE

TVK- ja TVKH-turvanostotarraimet pystysuoraan siirtoon on suunniteltu erityisesti ja yksinomaan teräsrumpujen pystysuoraan nostamiseen.

TVK- ja TVKH-tarraimet koostuvat rungosta, vivusta ja niveltapeista. Vipu toimii myös nostosilmukkana ja varmistaa, että rumpu pysyy tukevasti paikallaan noston aikana.

3 SALLITUT KÄYTTÖTARKOITUKSET

TVKH

TVKH-tarrainta käytetään yksinään. Noston aikana rummun on oltava aina pystyasennossa.

TVK

TVK-tarrainta voi käyttää yksinään tai yhdessä muiden tarrainten kanssa kaksi- tai neliharaisen liitännän avulla. Jos rumpu nostetaan vain yhden TVK-nostotarraimen avulla, se voi vaurioitua. Tämän välttämiseksi rumpu tulee nostaa käyttäen samaan aikaan kahta nostotarrainta. Turvallisen noston takaamiseksi TVK-tarrain on jännitetty valmiiksi.

4 TURVALLISUUSOHJEET

Turvallisuus on tärkeintä! Varmista oma turvallisuutesi lukemalla ensin huolellisesti seuraavat turvaohjeet.

Varmista oma turvallisuutesi ja hyödynnä tuoteturvallisuutemme tarkistuttamalla, testauttamalla ja tarvittaessa korjauttamalla tarrain vähintään kerran vuodessa Terrier Lifting Clamps B.V.:llä tai hyväksytyssä mekaanisessa korjaus- ja huoltoliikkeessä. Katso luku 8 - Korjaaminen.

Lisätietoja antaa Terrier Lifting Clamps B.V.

VÄLTÄ TILANTEITA, JOIHIN LIITTYY HENGENVAARA

Vältä tilanteita, joihin liittyy hengenvaara, noudattamalla seuraavia ohjeita:

- Älä koskaan työskentele testaamattomalla tarraimella.
- Säilytä turvaväli noston aikana, äläkä koskaan seiso kuorman alla.
- Älä käytä vaurioitunutta tarrainta; korjauta tarrain Terrier Lifting Clamps BV:llä tai valtuutetussa mekaanisessa korjaus- ja huoltoliikkeessä. Ota epäselvissä tilanteissa yhteyttä laitteen toimittajaan.
- Älä koskaan nosta kuormia, joiden paino ylittää työkuormarajan (WLL), joka on merkitty tarraimen ja todistukseen.
- Älä koskaan nosta kuormia, joihin tarraimia ei ole suunniteltu.
- Jos käytät kerralla useampaa kuin yhtä TVK-nostotarrainta vastakkain, varaa riittävän pitkät nostohihnat tai -ketjut varmistaaksesi, ettei hihnojen tai ketjujen välinen kulma ylitä 60 astetta.
- Jos käytät samanaikaisesti useita nostotarraimia rinnakkain, käytä nosto-ortta (tasainta) ja riittävän pitkiä nostohihnoja tai -ketjuja varmistaaksesi, ettei tarrainten nostosilmukoihin koskaan kohdistu poikittaista kuormitusta.
- Poista kaikki rasva, öljy, lika, ruoste ja valssaushilse tynnyristä/rummusta kohdassa, johon tarrain on tarkoitus kiinnittää.
- Varmista, että tarrain/tarraimet sijoitetaan niin, että kuorma on noston aikana tasapainossa.
- Tarrain sopii ainoastaan käyttöön normaaleissa ympäristön olosuhteissa.

VAROITUS

- Älä altista nostotarraimen nostosilmukkaa yli kymmenen asteen poikittaiselle kuormitukselle.
- Nostokoukun vapaa putoaminen tai hallitsematon heiluminen, jonka seurauksena esi- neitä joutuu jumiin, voi aiheuttaa vaurioita tarraimen. Jos näin käy, tarkista ennen tarraimen seuraavaa käyttöä, että se on hyvässä toimintakunnossa.
- Nostotarraimet eivät sovi pysyvien liitosten tekemiseen.
- Tarraimen huolto tulee suorittaa säännöllisesti kerran kuukaudessa. Katso luku 6 - Huolto.
- Älä tee tarraimen muutoksia (hitsaamalla, hiomalla jne.), koska sillä voisi olla negatiivisia vaikutuksia sen toimintaan ja turvallisuuteen, minkä vuoksi se myös kumoaisi takuun ja tuotevastuun.
- Samasta syystä on käytettävä alkuperäisiä Terrier-osa.
- Tarraimen epäasianmukainen käyttö ja/tai näiden käyttöohjeiden sisältämien ohjeiden ja varoitusten noudattamatta jättäminen tätä tuotetta käytettäessä voi vaarantaa käyttäjän ja/tai sivullisten terveyden.
- Molempien nostotarrainten käyttölämpötila vaihtelee 100 °C:sta (212°F) -40 °C:seen (-40°F). Ota yhteyttä jälleenmyyjään, jos tuotetta on käytettävä eri lämpötilassa.

5 NOSTAMINEN TVK- JA TVKH-TARRAIMILLA

Varmista, että tarraimen työkuormaraja (W.L.L.) on riittävä nostotilanteessa syntyvälle k o malle. Huomaa: Työkuormituksen raja (WWL) on merkitty nostotarraimen.

Kiinnitä nostotarrain nostomekanismiin joko:

- turvasilmukalla suoraan nostokoukkuun
 - kytkentälenkillä tai D-silmukalla
 - hihnalla tai ketjulla, johon voi tarvittaessa yhdistää kytkentälenkin tai D-silmukan.
- Varmista, että kaikki lisävarusteet on testattu ja että niiden kantokyky on oikea. Varmista, että kytkentälenkit ja silmukat ovat tarpeeksi suuria, jotta tarrain pääsee liikkumaan koukussa vapaasti.
- Tarkista, onko tarraimessa näkyviä vaurioita.
 - Poista tynnyristä/rummusta rasva, lika ja valssaushilse nostotarraimen kohdalta.
 - Avaa tarrain.
 - Aseta leuat niin pitkälle tynnyrin/rummun päälle kuin ne menevät varmistaen, että tarrain pitää kuorman tasapainossa noston aikana.
 - Nosta varovasti, jotta nostovoimaa saa käytettyä; tarkista, pyöriikö tai kallistuuko tarrain.
 - Jos tarrain pyörii tai kallistuu, lue edellä olevat huomautukset ennen uutta nostoa.
 - Varmista, että kuorma on tasapainossa.
- Jos käytät TVK-tarrainta, huomaa seuraavat lisätarkastusvelvoitteet: Tarkista vipu ja runko selvästi näkyvien kulumisen ja/tai vaurioiden merkkien varalta. Tarkista myös lukkojousi. Kun painat joustaa, vetojousen pitäisi osoittaa näkyvää vetoelastisuutta.

Nostaminen TVK-tarraimilla

Sijoita tarrain oikein rummun reunaan, niin että hammastettu alue tarttuu rummun reunan alle. Tarraimen pitäisi pysyä rummun reunassa jännitettyssä asennossa. Nyt voit käyttää nostovoimaa.

Kun kuorma on saavuttanut määränpänsä, laske nostokoukku, kunnes tarraimen ei enää kohdistu lainkaan kuormitusta. Tämän voi varmistaa nostoketjun löysyyden ja tarraimen tiivisteholkin laipan vapaan liikkeen mukaan. Paina tiivisteholkin laippaa alas pitäen kiinni rungosta. Tarrain avautuu, ja rummun voi irrottaa

Nostaminen TVKH-tarraimilla

Sijoita tarrain oikein rummun reunaan, niin että tiivisteholkin laippa tarttuu tukevasti rummun reunan alle. Kuorman voi nyt nostaa.

-Kun kuorma on saavuttanut määränpänsä, laske nostokoukku, kunnes tarraimen ei enää kohdistu lainkaan kuormitusta. Tämän voi varmistaa nostoketjun löysyyden ja tarraimen tiivisteholkin laipan vapaan liikkeen mukaan. Paina tiivisteholkin laippaa alas pitäen kiinni rungosta. Tarrain avautuu, ja rummun voi irrottaa.

6 HUOLTO

Tarkista tarraimen yleinen kunto ainakin kerran kuukaudessa, katso luku 7 - Purkamisen/kokoaminen.

Älä käytä tarrainta jos:

- sen runko on haljennut tai vääntynyt, etenkin leukojen kulmien kohdalta
- vipu on näkyvästi vääntynyt
- vivun hampaat eivät ole enää terävät
- niveltapit ovat näkyvästi vääntyneet
- pidätystappeja puuttuu
- tarraimen merkintä ei ole enää luettavissa.

Havaituista vioista riippuen:

- pura ja puhdistaa tarrain (katso luku 7 - Purkaminen/kokoaminen) tai korjauta tarrain Terrier Lifting Clamps B.V:llä tai muussa hyväksytyssä mekaanisessa huoltoliikkeessä (katso luku 8 - Korjaaminen).

7 TVK- JA TVKH-TARRAIMIEN PURKAMINEN/KOKOAMINEN

Tärkeää! Ennen kuin aloitat tarraimen purkamisen, merkitse jokainen osa siten, että ne on helppo koota alkuperäisille paikoilleen

TVK:n purkaminen

- Irrota pidätystappi (5), johon lukkojousi (4) on kiinnitetty, rungosta (1).
- Irrota pidätystapit (7), joilla saranatappi (6) ja rungon tappi (6) on varmistettu.
- Irrota molemmat tapit.
- Irrota vipu (3) ja tiivisteholkin laippa (2).

TVKH:n purkaminen

- Irrota kolme kuusiokolopulttia (5)
- Irrota pidätystapit (7)
- Liu'uta molemmat puolet erilleen.

TVK:n ja TVKH:n kokoaminen uudelleen

Kun kokoat tarraimia uudelleen, asenna kaikki osat käänteisessä järjestyksessä. Varmista tarraimen turvallisuus käyttämällä tarrainta korjatessasi ainoastaan alkuperäisiä Terrier-varaosia. Varmista, että ne on merkitty tunnistuksen helpottamiseksi. Jos teet tarkastuksia, korjauksia tai muutoksia itse, ne kumoavat kaikki takuut ja tuotevastuun. Tarkastuksen, korjauksen ja/tai uudelleen kokoamisen jälkeen tarraimet on testattava hyväksytyyn testipenkin avulla.

8 KORJAAMINEN

Ainakin kerran vuodessa tai tarraimen vaurioituttua tarrain tulee tarkastuttaa, testauttaa ja tarvittaessa korjauttaa Terrier Lifting Clamps BV:llä tai hyväksytyssä mekaanisella korjaamolla.

9 HÄVITTÄMINEN

Kun tarrain on tullut hyödyllisen käyttöikänsä päähän, sitä voidaan käsitellä romurautana, kunhan on todettu, että sitä ei voi enää käyttää.

10 TARKISTUSLISTA VIANMÄÄRITYSTÄ VARTEN

| Vika/toimintahäiriö | Mahdollinen syy | Toimenpide |
|-------------------------------|--|---|
| Kuorma luistaa | Kuorma likainen Vipu likainen Leuat taipuneet auki | Puhdistaa kuorma Puhdistaa tarrain Hylkää tarrain |
| Vipu vaappuu pahasti | Vivun ylikuormitus | Hylkää tarrain |
| Runko vääntynyt | Tarraimen ylikuormitus | Hylkää tarrain |
| Nostosilmukka soikea | Tarraimen ylikuormitus | Hylkää tarrain |
| Vivun tappi vääntynyt | Tarraimen ylikuormitus | Uusi vivun tappi |
| Pidätystappeja puuttuu | Väärin koottu | Laita uudet pidätystapit |
| Tarrainta vaikea avata/sulkea | Tarrain kulunut loppuun Tarrain likaantunut | Hylkää tarrain Puhdistaa tarrain |

11 TAKUU

Terrier Lifting Clamps myöntää nostotarraimilleen 5 vuoden takuun.

Tämä takuu myönnetään nostotarraimien alkuperäiselle loppukäyttäjälle. Vain jos tarraimen katsastaa, tarkistaa ja huoltaa virallinen jälleenmyyjä näiden ohjeiden mukaisesti. Tämä 5 vuoden takuuajaksi alkaa ostopäivästä ja edellyttää kaikkien tässä asiakirjassa mainittujen ehtojen täyttymistä ja toimenpiteiden suorittamista.

11a EHDOT

Tämä takuu kattaa ainoastaan nostotyökaluissa ilmenevät viat, jotka ovat seurausta valmistusvirheestä ja ilmenevät normaalin käytön yhteydessä. Takuu ei kata osien, kuten tappien, vipukokoonpanojen, lukkojousien jne., kulumista. Jos vika ilmenee takuuajana, nostotyökalu joko vaihdetaan tai korjataan valmistajan harkinnan mukaan. Tarraimille ei myönnetä takuuta seuraavien vikojen varalta:

- Normaali kuluminen
- Ylikuormitus.
- Virheellinen ja/tai huolimaton käyttö
- Vahingonkorvaukset
- Toimenpiteiden ja toimien laiminlyönti
- Muiden kuin tarraimessa ja käyttöohjeessa mainittujen materiaalien nostaminen
- Terrier-tarraimen muokkaaminen ja/tai muuntaminen.
- Tarraimen arvostelukyvytön käyttö ja joidenkin käyttöohjeessa mainittujen käyttötarkoitusten epäonnistuminen.
- Jos huoltoa ja/tai korjausta ei ole teetetty valtuutetulla Terrier-jälleenmyyjällä.

Valmistaja ei vastaa satunnaisista vahingoista eikä vahingoista, jotka johtuvat nostotyökalujen käytöstä tai tämän käyttöohjeen vastaisesta toiminnasta.

11b TURVATARKASTUSMENETTELY

Kaikki tarkastukset ja korjaukset on merkittävä huoltokaavioon.

Tämä koskee omien tarkastustenne lisäksi myös valtuutetun Terrier-jälleenmyyjän tekemiä tarkastuksia. Kun tarrain tuodaan huoltoon ja tarkastukseen, mukana on tuotava aina myös huoltokaavio.

Vialliset nostotarraimet

Jos huomaat laitteessa kulumista tai vaurioita, toimi seuraavasti:

- 1 Poista nostotarrain käytöstä. (Merkitse muistiin päivä, jona vika ilmeni nostotarraimessa)
- 2 Yritä selvittää vian syy, esimerkiksi (täydellinen lista luvussa 1):
 - Ylikuormitus
 - Virheellinen ja/tai huolimaton käyttö
 - jne.

Takuu ei kata näitä kohdassa 2 mainittuja tilanteita! Oman ja kollegoidesi turvallisuuden taakamiseksi sinun on noudatettava tätä menettelyä.

3 Palauta nostotarraimesi (huoltotietoineen) valtuutetulle Terrier-jälleenmyyjälle.

4 Jos jälleenmyyjä on tarkistanut / korjannut nostotarraimen, voit jälleen turvallisesti käyttää sitä. Merkitse tämä päiväys muistiin huoltokaavioon.

11c KATSASTUSAIKATAULU

| Kuukaudet | 4 | 8 | 12 | 16 | 20 | 24 | 28 | 32 | 36 | 40 | 44 | 48 | 52 | 56 | 60 |
|---|---|---|----|----|----|----|----|----|----|----|----|----|----|----|----|
| Vuodet | 1 | | 2 | | 3 | | 4 | | 5 | | | | | | |
| Oman tarkastajan tekemät turvatarkastukset | ■ | ■ | | ■ | ■ | | ■ | ■ | | ■ | ■ | | ■ | ■ | |
| Virallisen Terrier-jälleenmyyjän tekemä huolto | | | ■ | | | | | | ■ | | | | | | |
| Virallisen Terrier-jälleenmyyjän tekemä tarkastus | | | | | | ■ | | | | | | ■ | | | |

DEMONTERING/MONTERING

DEMONTERING/MONTERING

AFMONTERING/MONTERING

PURKAMINEN/KOKOAMINEN

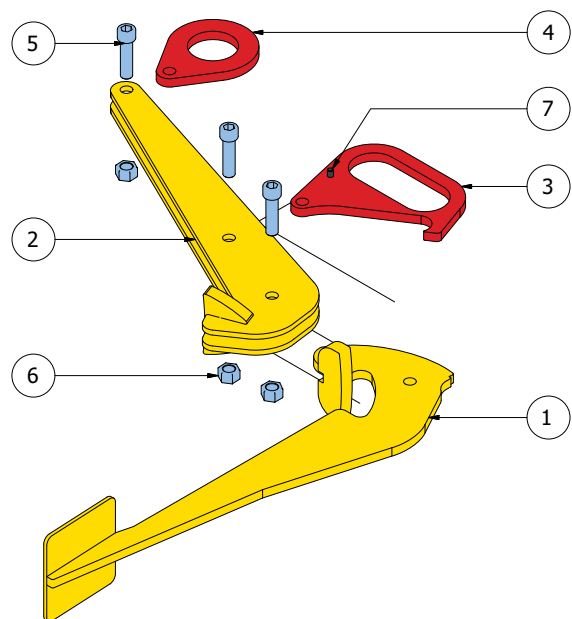
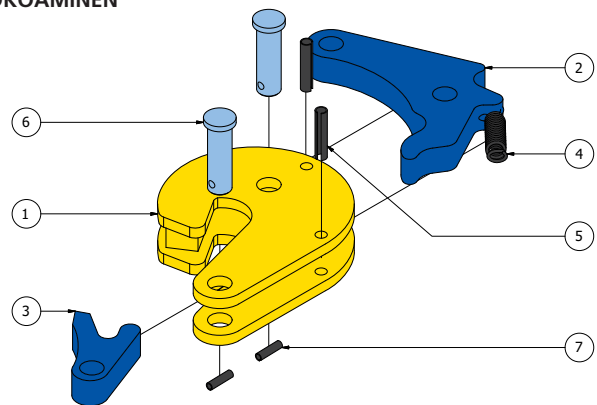

BELASTNINGSDIAGRAM

LASTTABELLEN

BELASTNINGSDIAGRAMMET

KUORMITUSKAAVIO

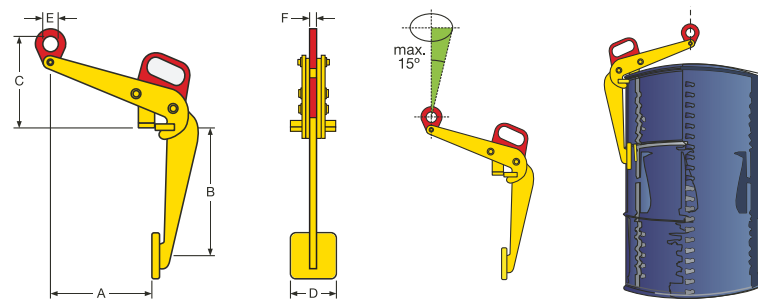
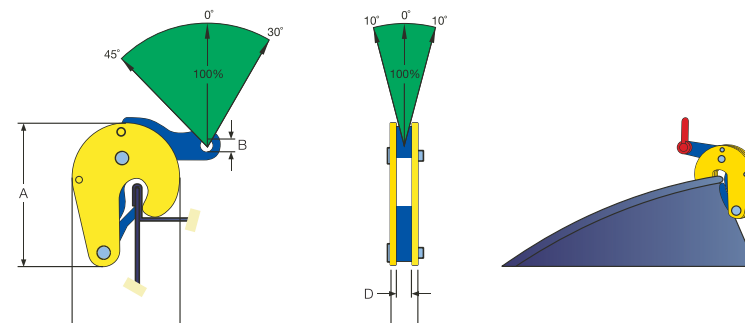

| Maintenance chart | | | |
|-------------------|---------|------|-----------|
| | Remarks | Date | Signature |
| Year 1 | | | |
| Year 1 | | | |
| Year 1 | | | |
| Year 2 | | | |
| Year 2 | | | |
| Year 2 | | | |
| Year 3 | | | |
| Year 3 | | | |
| Year 3 | | | |
| Year 4 | | | |
| Year 4 | | | |
| Year 4 | | | |
| Year 5 | | | |
| Year 5 | | | |
| Year 5 | | | |

- Sikkerhetsinspeksjon utført av egen inspektør
 Skyddsinspektioner av egen inspektör
 Sikkerhetsinspektioner udført af din egen inspektør
 Oman tarkastajanne tekemät turvatarkastukset

- Vedlikehold utført av en Terrier godkjent distributør
 Underhåll av auktoriserad Terrier-återförsäljare
 Vedligeholdelse udført af en officiel Terrier-distributør
 Virallisen Terrier-jälleenmyyjän tekemä huolto

- Revidering utført av en Terrier godkjent distributør
 Revision av auktoriserad Terrier-återförsäljare
 Eftersyn udført af en officiel Terrier-distributør
 Virallisen Terrier-jälleenmyyjän tekemä tarkastus



www.terrierclamps.com

Terrier Lifting Clamps BV

Ohmweg 11

4338 PV Middelburg

P.O. box 8119

4330 EC Middelburg

The Netherlands

T (+31) 118 65 17 17

F (+31) 118 65 17 18

E terrier@terrierclamps.com